

**NEU!**  
NEW!  
NOWOŚĆ!



**Mink Bubble-Brush® mit Doppelfunktion:  
So flexibel kann absolute Dichtheit sein.  
Die sensationelle Weltneuheit!**

The Mink Bubble-Brush®:  
Perfect sealing coupled with flexibility.  
**A world first!**

Mink Bubble-Brush® z podwójną funkcją:  
Tak giętka może być absolutna szczelność.  
**Sensacyjna światowa nowość!**

**Think Mink!®**



**Mink**  
Bürsten®

Die Ideenmarke für  
innovative Faserlösungen

Auch in Sachen Lagerhaltung bietet die Mink Bubble-Brush® immense Vorteile. Auf platzsparenden Coils mit mehreren hundert Metern Länge oder in praktischen Kartons mit jeweils 25 Metern wird das Abdichtsystem auf kleiner Fläche geliefert. Mit einer Spezialschere kann die benötigte Menge nach Wunsch exakt abgeschnitten werden.

The Mink Bubble-Brush® also offers immense advantages when it comes to storage. The sealing system is available in space-saving coils of up to several hundred metres or in practical boxes with 25-metre coils. Strips can be cut to length with special shears.

Również w kwestii magazynowania Mink Bubble-Brush® jest niezwykle korzystny. Na zajmujących niewiele miejsca szpulach zawierających kilkaset metrów lub w praktycznych kartonach zawierających 25 metrów system uszczelniający nie potrzebuje dużej powierzchni. Za pomocą specjalnych nożyczek można dokładnie odciąć potrzebną ilość.



## Ihre Vorteile im Überblick:

Your advantages:

Zalety w skrócie:

	Optimales Abdichten von runden, ovalen, geschwungenen und eckigen Ausschnitten.	Perfect sealing of circular, oval, curved or angular apertures.	Optymalne uszczelnianie okrągłych, owalnych, łukowatych i kanciastych wycięć.
	Flexible Anpassung an jede Linienführung – ob axial oder radial.	Adaptable to any contour – whether axial or radial.	Elastyczne dopasowanie do każdej krzywizny – osiowo albo radialnie.
	Verlustfreier Verbrauch – nur so viel abschneiden wie benötigt wird.	No waste: cut off only as much as you need.	Zużycie bez strat – odcina się tylko potrzebną długość.
	Platzsparende Lagerhaltung.	Space-saving storage.	Składowanie zajmujące niewiele miejsca.
	Bürstenkörper aus hochwertigen Kunststoffen – UV- und ozonbeständig sowie hoch belastbar bei chemischen und thermischen Einflüssen.	Brush body made of high-quality plastic – highly resistant to UV light, ozone and chemical and thermal influences.	Korpus szczotek z tworzyw sztucznych o wysokiej jakości – odporny na promieniowanie UV i na działanie ozonu, a także na substancje chemiczne i oddziaływanie ciepła.
	Rollenmaterial – bis zu mehreren hundert Metern am Stück lieferbar.	Rolls available in lengths of up to several hundred metres.	Materiał na rolkach – oferowany w jednym kawałku aż do kilkuset metrów.
	Große Auswahl an unterschiedlichen Standard- und Lagerprofilen.	Choose from a wide range of standard profiles in stock.	Duży wybór różnych profili standardowych i dostępnych z magazynu.

# Mink



Think Mink!®



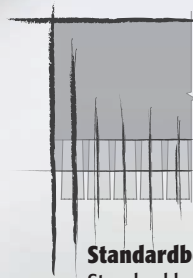
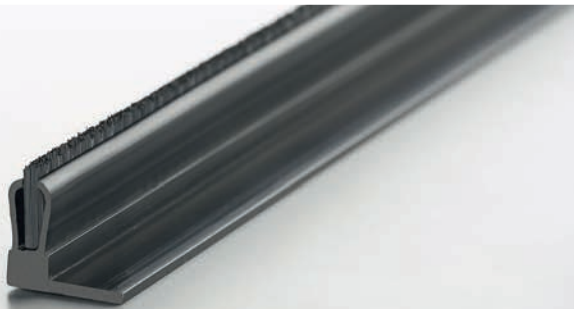

**Standardbeborstung**  
Standard bristle arrangement  
Włosie standardowe



**Schrägbeforstung**  
Angled bristle arrangement  
Włosie ukośne

Bei entsprechenden Einbausituationen ist die Mink Bubble-Brush® auch in geradliniger oder linearer und seitlich beborsteter Ausführung erhältlich. Im Standard werden diese Leistenbürsten in ein, zwei und drei Metern Länge angeboten. Speziell bei drehenden Teilen, wie Kühler oder Wärmetauscher, passt sich eine alternativ in Längsrichtung schräg beborstete Bubble-Brush® in Drehrichtung optimal an. Bei allen Ausführungen wirkt die Faser äußerst biege- und formbeständig und gleicht bei unebenen Oberflächen Höhenunterschiede gekonnt aus.

**Gerne entwickeln wir für Sie auch individuelle Lösungen.**

The Mink Bubble-Brush® is also available with 180° and 90° bristle configurations depending on the installation situation. The standard lengths of these strip brushes are one, two and three metres. For rotating parts in coolers or heat exchangers a Bubble-Brush® with an angled bristle arrangement adapts perfectly to the direction of rotation. In all configurations the bristles have excellent resistance to bending and distortion while easily compensating for height differences on uneven surfaces.

**If you need a custom solution, we'll be glad to develop one for you.**

Do niektórych sytuacji montażowych szczotki Mink Bubble-Brush® oferowane są również w wariacie prostoliniowym lub z liniowym i bocznym rozmieszczeniem szczotek. Standardowo takie szczotki listwowe oferowane są w długościach jednego, dwóch i trzech metrów. Szczególnie w przypadku obracających się części, np. w chłodnicach i wymiennikach ciepła, szczotki Bubble-Brush® wyposażone alternatywnie we włosie nachylone w kierunku wzdłużnym optymalnie dostosowują się w kierunku obrotów. We wszystkich wariantach wykonania włókna są niezwykle odporne na wyginanie i charakteryzują się niezmiennością kształtu, a w wypadku nierównych powierzchni skutecznie wyrównują różnice wysokości.

**Oferujemy również opracowanie indywidualnych rozwiązań.**

## Die Anwendungsbereiche:

Applications:

Zastosowania:

CLEANROOM  
WIND TURBINES  
HEAT EXCHANGERS  
GATES/DOORS · SMOKE-CONTROL DOORS  
DOOR SYSTEMS  
LAB EQUIPMENT · CONVEYOR BELTS  
SAND-BLASTING/WATER-JET EQUIPMENT  
TEMPERATURE-CONTROLLED CABINETS/SWITCH CABINETS

REINRÄUME  
WINDTURBINEN

WÄRMETAUSCHER

TÖRE/TÜREN · RAUCHSCHUTZTÜREN

**TÜRSYSTEME**

LABORANLAGEN · FÖRDERBÄNDER

SAND-/WASSERSTRAHLANLAGEN

KLIMA-/SCHALTSCHRÄNKE

POMIESZCZENIA CZYSTE  
TURBINA WIATROWA  
WYMIENNIKI CIEPŁA  
BRAMY/DRZWI · DRZWI CHRONIĄCE PRZED DYMEM  
SYSTEMY DRZWI  
INSTALACJE LABORATORYJNE · PRZENOŚNIKI TAŚMOWE  
URZĄDZENIA STRUMIENIOWE PIASKOWE/WODNE  
SZAFY KLIMATYZOWANE I ROZDZIELCZE



# Technische Daten

## Technical Data

## Dane techniczne

### Verwendete Abkürzungen:

Key to abbreviations:

Stosowane skróty:

<b>PA6</b>	<b>Polyamid 6</b>	Polyamide 6	Poliamid 6
<b>PVC</b>	<b>Polyvinylchlorid</b>	Polyvinyl chloride	Polichlorek winylu
<b>FH</b>	<b>Faserhöhe</b>	Bristle length	Wysokość włókien
<b>FØ</b>	<b>Faserdurchmesser</b>	Bristle diameter	Średnica włókien
<b>L</b>	<b>Körperlänge</b>	Body length	Długość korpusu

alle Angaben in mm

all dimensions in mm

wszystkie dane w mm

\*BLA131005/131008/131012, für Blechdicke 0,6 – 1,5 mm, for sheet metal thickness 0.6 - 1.5 mm, do grubości blachy 0,6 - 1,5 mm

\*\*BLA133005/133008/133012, für Blechdicke 1,6 – 3 mm, for sheet metal thickness 1.6 - 3 mm, do grubości blachy 1,6 - 3 mm

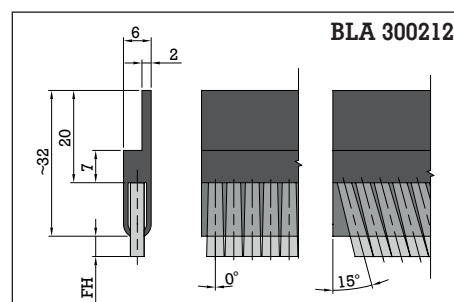
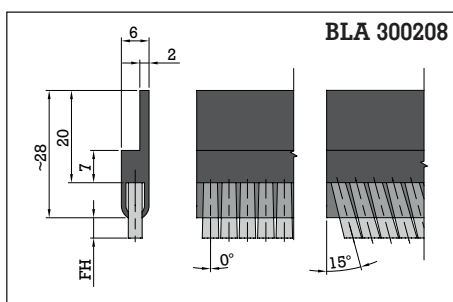
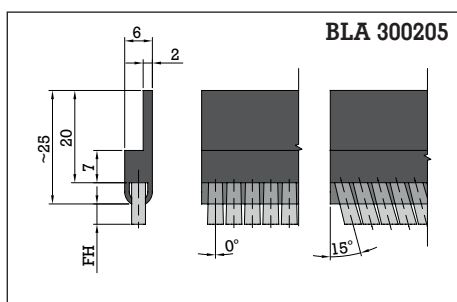

### PA6 schwarz/glatt black/smooth czarny/gładki

**Körpermaterial:** Thermoplastischer Kautschuk schwarz  
Body material: Thermoplastic rubber, black  
Material korpusu: Kauczuk termoplastyczny czarny

No	FH	FØ	°	L
<b>BLA 300205- ...</b>				
...K3	3	0,10	0°	25000
...K5	5	0,10	0°	25000
...K7	7	0,15	0°	25000
...K3-S	3	0,10	15°	25000
...K5-S	5	0,10	15°	25000
...K7-S	7	0,15	15°	25000

### PA6 schwarz/glatt black/smooth czarny/gładki

**Körpermaterial:** Thermoplastischer Kautschuk schwarz  
Body material: Thermoplastic rubber, black  
Material korpusu: Kauczuk termoplastyczny czarny

No	FH	FØ	°	L
<b>BLA 300208- ...</b>				
...K2	2	0,10	0°	25000
...K4	4	0,15	0°	25000
...K7	7	0,15	0°	25000
...K2-S	2	0,10	15°	25000
...K4-S	4	0,15	15°	25000
...K7-S	7	0,15	15°	25000

### PA6 schwarz/glatt black/smooth czarny/gładki

**Körpermaterial:** Thermoplastischer Kautschuk schwarz  
Body material: Thermoplastic rubber, black  
Material korpusu: caoutchouc thermoplastique czarny

No	FH	FØ	°	L
<b>BLA 300212- ...</b>				
...K2	2	0,15	0°	25000
...K4	4	0,15	0°	25000
...K7	7	0,20	0°	25000
...K2-S	2	0,15	15°	25000
...K4-S	4	0,15	15°	25000
...K7-S	7	0,20	15°	25000

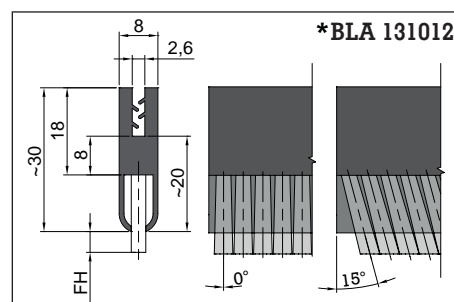
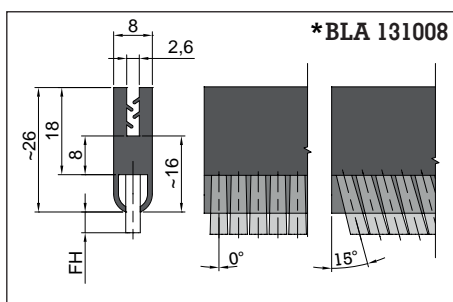
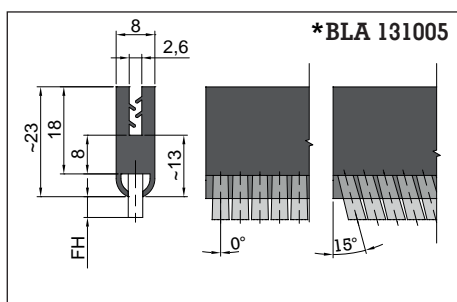

### PA6 schwarz/glatt black/smooth czarny/gładki

**Körpermaterial:** Thermoplastischer Kautschuk schwarz  
Body material: Thermoplastic rubber, black  
Material korpusu: Kauczuk termoplastyczny czarny

No	FH	FØ	°	L
<b>BLA 131005- ...</b>				
...K3	3	0,10	0°	25000
...K5	5	0,10	0°	25000
...K7	7	0,15	0°	25000
...K3-S	3	0,10	15°	25000
...K5-S	5	0,10	15°	25000
...K7-S	7	0,15	15°	25000

### PA6 schwarz/glatt black/smooth czarny/gładki

**Körpermaterial:** Thermoplastischer Kautschuk schwarz  
Body material: Thermoplastic rubber, black  
Material korpusu: Kauczuk termoplastyczny czarny

No	FH	FØ	°	L
<b>BLA 131008- ...</b>				
...K2	2	0,10	0°	25000
...K4	4	0,15	0°	25000
...K7	7	0,15	0°	25000
...K2-S	2	0,10	15°	25000
...K4-S	4	0,15	15°	25000
...K7-S	7	0,15	15°	25000

### PA6 schwarz/glatt black/smooth czarny/gładki

**Körpermaterial:** Thermoplastischer Kautschuk schwarz  
Body material: Thermoplastic rubber, black  
Material korpusu: Kauczuk termoplastyczny czarny

No	FH	FØ	°	L
<b>BLA 131012- ...</b>				
...K3	3	0,15	0°	25000
...K5	5	0,20	0°	25000
...K8	8	0,20	0°	25000
...K3-S	3	0,15	15°	25000
...K5-S	5	0,20	15°	25000
...K8-S	8	0,20	15°	25000

**Kleben und Aufstecken auch im Radius**  
 Can be taped or pushed on, even along curves  
 Przyklejanie lub nasadzanie również po okręgu



**Leicht montiert, optimaler Halt**  
 Easy to mount, stays firmly in position  
 Łatwy montaż, optymalne trzymanie się

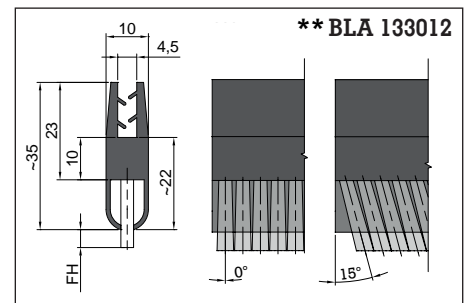
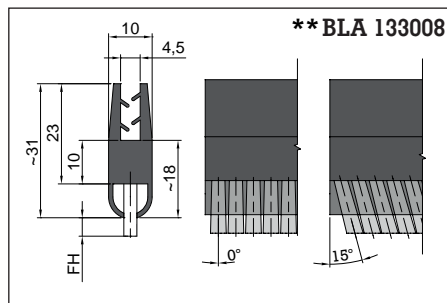
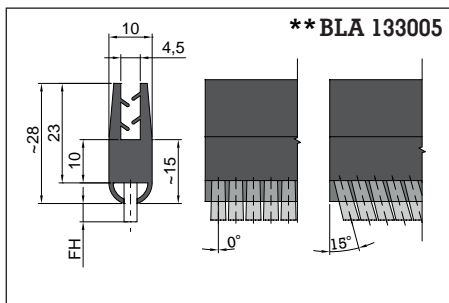

**PA6 schwarz/glatt** black/smooth czarny/gładki

**Körpermaterial:** Thermoplastischer Kautschuk schwarz  
 Body material: Thermoplastic rubber, black  
 Materiał korpusu: Kauczuk termoplastyczny czarny

No	FH	FØ	°	L
<b>BLA 133005- ...</b>				
...K5	5	0,15	0°	25000
...K7	7	0,20	0°	25000
...K5-S	5	0,15	15°	25000
...K7-S	7	0,20	15°	25000

**PA6 schwarz/glatt** black/smooth czarny/gładki

**Körpermaterial:** Thermoplastischer Kautschuk schwarz  
 Body material: Thermoplastic rubber, black  
 Materiał korpusu: Kauczuk termoplastyczny czarny

No	FH	FØ	°	L
<b>BLA 133008- ...</b>				
...K5	5	0,20	0°	25000
...K8	8	0,20	0°	25000
...K5-S	5	0,20	15°	25000
...K8-S	8	0,20	15°	25000

**PA6 schwarz/glatt** black/smooth czarny/gładki

**Körpermaterial:** Thermoplastischer Kautschuk schwarz  
 Body material: Thermoplastic rubber, black  
 Materiał korpusu: Kauczuk termoplastyczny czarny

No	FH	FØ	°	L
<b>BLA 133012- ...</b>				
...K5	5	0,20	0°	25000
...K8	8	0,30	0°	25000
...K5-S	5	0,20	15°	25000
...K8-S	8	0,30	15°	25000

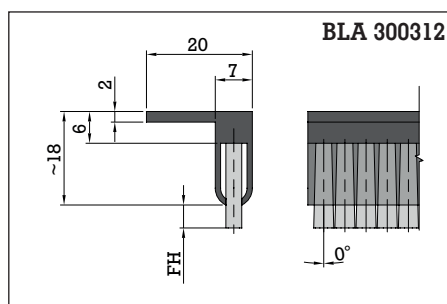
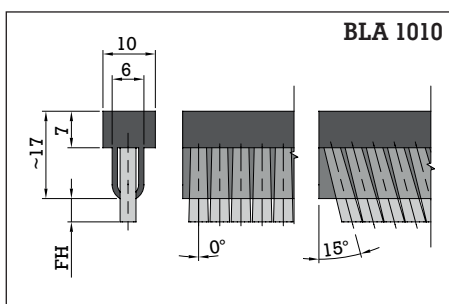

**weitere Informationen und Bürstenkonfigurator**  
 unter [www.mink-buersten.com/bla](http://www.mink-buersten.com/bla)

further information and brush configuration tool below  
[www.mink-buersten.com/bla](http://www.mink-buersten.com/bla)

więcej informacji i konfigurator szczotek pod  
[www.mink-buersten.com/bla](http://www.mink-buersten.com/bla)

**PA6 schwarz/glatt** black/smooth czarny/gładki

**Körpermaterial:** Thermoplastischer Kautschuk schwarz  
 Body material: Thermoplastic rubber, black  
 Materiał korpusu: Kauczuk termoplastyczny czarny

No	FH	FØ	°	L
<b>BLA 1010- ...</b>				
...K2	2	0,15	0°	25000
...K4	4	0,15	0°	25000
...K6	6	0,20	0°	25000
...K2-S	2	0,15	15°	25000
...K4-S	4	0,15	15°	25000
...K6-S	6	0,20	15°	25000

**PA6 schwarz/glatt** black/smooth czarny/gładki

**Körpermaterial:** PVC hart/weich schwarz  
 Body material: PVC, hard/soft, black  
 Materiał korpusu: PVC twarde/miękkie czarny

No	FH	FØ	°	L
<b>BLA 300312- ...</b>				
...K102	2	0,15	0°	1000
...K104	4	0,15	0°	1000
...K106	6	0,15	0°	1000
...K202	2	0,15	0°	2000
...K204	4	0,15	0°	2000
...K206	6	0,15	0°	2000
...K302	2	0,15	0°	3000
...K304	4	0,15	0°	3000
...K306	6	0,15	0°	3000

# Bubble-Brush®

**Jetzt verbindet Mink mit der Bubble-Brush® absolute Dichtheit und gleichzeitige Flexibilität.**

**Szczotki Mink Bubble-Brush® łączą teraz absolutną szczelność z równoczesną elastycznością.**

**Die innovative Mink Bubble-Brush® vereint beide Vorteile des flexiblen Abdichtens in einer nie da gewesenen Abdichtungslösung.**

Das elastische, mit beidseitigen Gummilippen versehene Profil, sorgt dank anpassungsfähigen Fasern für eine optimale Abdichtung gegen Staub, Zugluft, Wärmeverlust oder Schmutz. Geringe Reibwerte, bedingt durch eine ausschließlich punktuelle Berührung der Fasern an den Oberflächen, versprechen dabei eine nahezu verschleißfreie Isolierung. Zusätzlich gleiten vorhandene Störkanten ohne Widerstand und Beschädigung durch das flexible Faserfeld. Durch einfaches Aufstecken oder Schrauben ist die neue Mink Bubble-Brush® vor allem auch in der Handhabung die rundum perfekte Lösung.

**The innovative Mink Bubble-Brush® combines two big advantages in an unsurpassed sealing solution.**

Combined with a flexible rubber-lipped profile, the bristle pack creates a perfect seal against dust, draughts, heat loss and dirt. Owing to minute areas of contact, the bristles have a low coefficient of friction and form a barrier which is almost wear-free. At the same time uneven surfaces glide without resistance or damage through the flexible bristle pack. The new Mink Bubble-Brush® is also very easy to use. You just screw on or push on to a groove.

**Innowacyjne szczotki Mink Bubble-Brush® łączą w sobie obie zalety elastycznego uszczelniania w rozwiązaniach, których dotychczas jeszcze nigdy nie było.**

Elastyczny profil z obustronnie umieszczonymi wargami gumowymi zapewnia dzięki dostosowującym się włóknom optymalne uszczelnienie przed pyłem, przeciągami, utratą ciepła lub brudem. Niewielkie tarcie dzięki wyłącznie punktowemu dotykaniu powierzchni przez włókna sprawia, że uzyskuje się izolację, która niemal nie podlega zużyciu. Ponadto występujące problematyczne krawędzie ślizgają się bez oporu i uszkodzeń na elastycznych włóknach. Dzięki łatwemu nasadzeniu lub przykręcaniu śrubami nowa szczotka Mink Bubble-Brush® jest perfekcyjnym rozwiązaniem również w kwestii posługiwania się nimi.





**Zufriedene Kunden addieren sich zu einer Erfolgsgeschichte**

**Satisfied customers are the key to our success**

**Zadowoleni klienci są częścią naszego sukcesu**

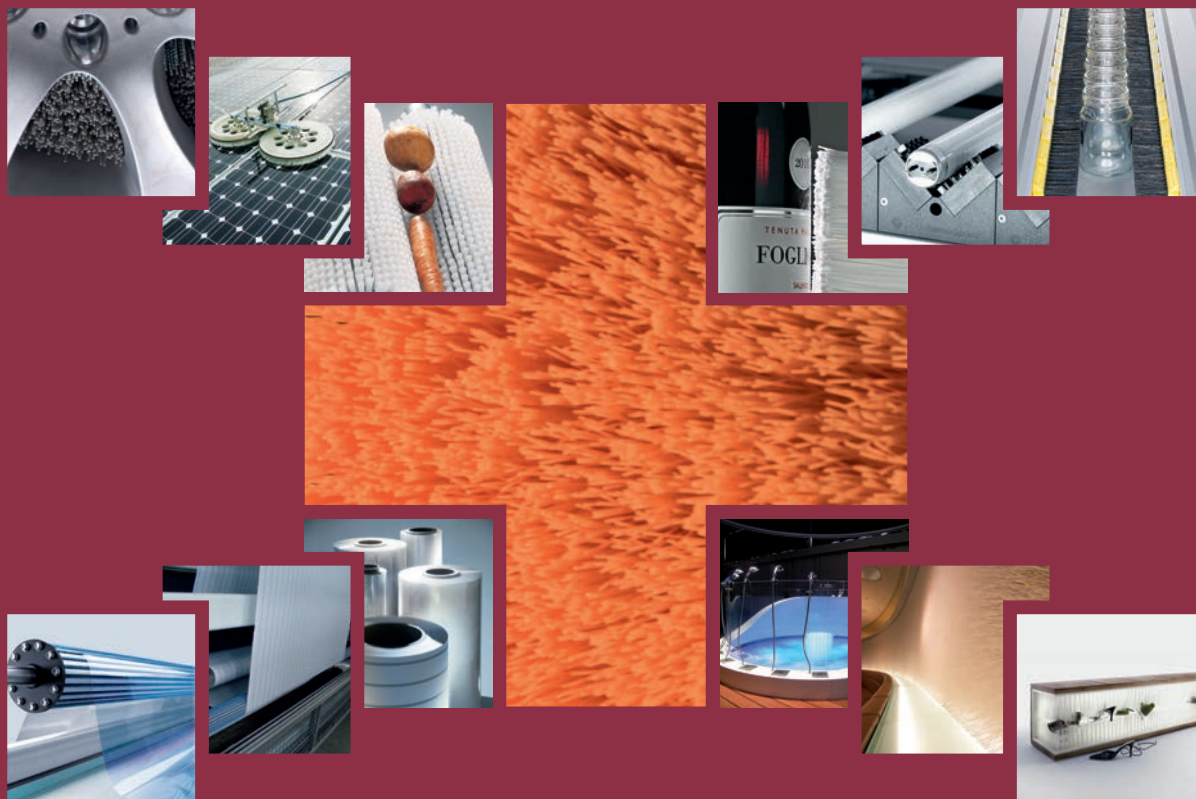

**Nehmen Sie am besten direkt Kontakt auf.  
Wir beraten Sie gerne!**

**Get in touch with us.  
We'll be glad to give you advice!**

**Skontaktuj się bezpośrednio z nami.  
Chętnie służymy radą!**

**Zentrale**

August Mink KG  
Fabrikation  
technischer Bürsten  
Wilhelm-Zwick-Straße 13  
D-73035 Göppingen  
fon +49 (0)71 61 40 31-0  
fax +49 (0)71 61 40 31-500  
info@mink-buersten.de

**Benelux**

Mink-Bürsten B.V.  
Hanzeweg 6  
NL-8061 RC Hasselt  
fon +31 (0)38 3 86 61 77  
fax +31 (0)38 3 86 61 78  
info@mink-buersten.nl

**England**

Mink-Brushes (UK) Ltd.  
Cash's Business Centre  
Cash's Lane  
GB-CV1 4PB Coventry  
fon +44 (0)24 76 63 25 88  
fax +44 (0)24 76 63 25 90  
sales@mink-brushes.co.uk

**Frankreich**

Mink-France S.A.R.L.  
2, rue de l'Octroi  
F-78410 Aubergenville  
fon +33 (0)1 34 84 75 64  
fax +33 (0)1 34 84 01 81  
info@mink-france.fr

**Italien**

Mink-Italia s.r.l.  
Società con Socio unico  
Via Speranza 5  
I-40068 S. Lazzaro  
di Savena (BO)  
fon +39 051 45 26 00  
fax +39 051 62 78 325  
info@mink-italia.it

**Skandinavien**

Mink-Bürsten ApS  
Glasvænget 2  
DK-5492 Vissenbjerg  
fon +45 70 26 20 77  
fax +45 70 26 20 78  
info@mink-buersten.dk

[www.mink-buersten.com](http://www.mink-buersten.com)



**Mink  
Bürsten®**

Die Ideenmarke für  
innovative Faserlösungen